

1-кран шаровой для манометра DN15 (11Б41п21)-2шт; 2-предохранительный сбросной клапан ПСК-50-1шт; 3-кран шаровой КШ-20-4шт; 4-кран шаровой Ду50-4шт; 5-фильтр типа ФГ с ипд - 2шт; 6-регулятор давления газа РДНК-1000-2шт; 7-кран шаровой КШ-15-2шт; 8-напормер комплектуется по дополнительному заказу; 9-входной манометр-1шт; 10-кран шаровой КШ-15-2шт; 11-кран шаровой КШ-20-1шт.

Габаритный чертеж

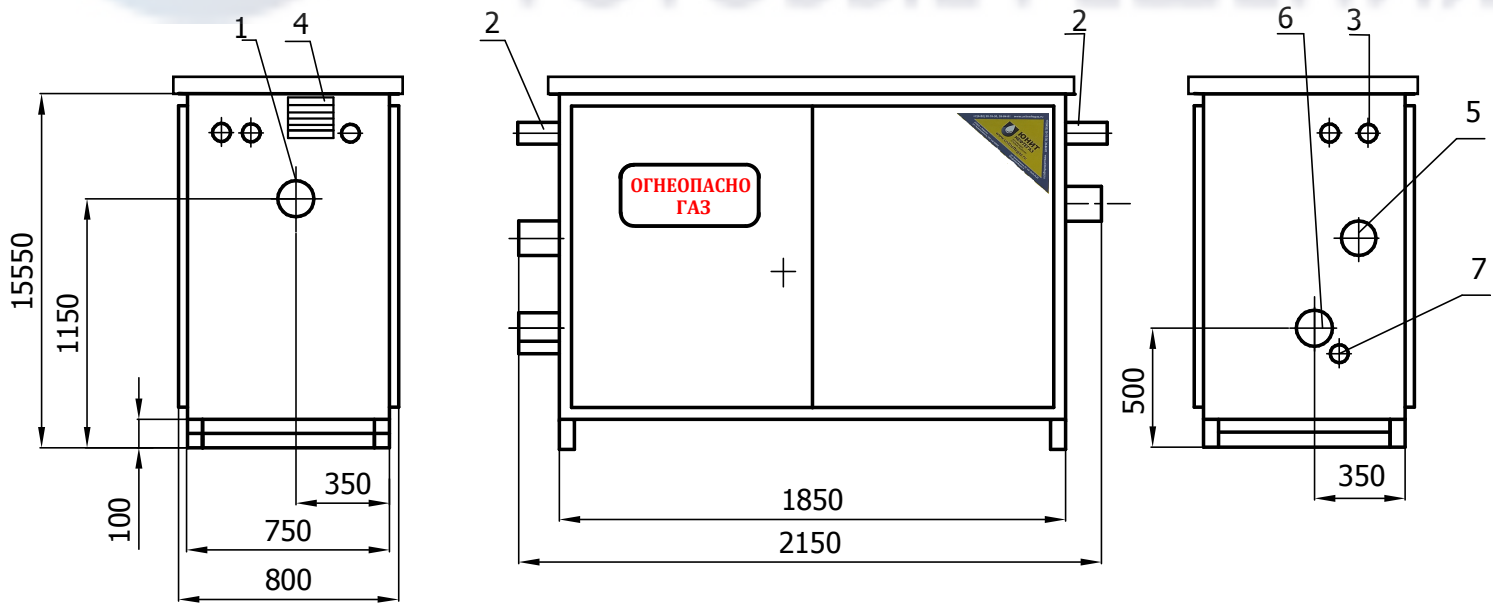

1-Рвх(Ду80); 2-продувочный патрубок (Ду20); 3-выходКПС -20 (Ду20); 4-жалюзийная решетка; 5-вход КПС-20 (Ду20); 6-Рвых(Ду50); 7- подвод импульса к регулятору (Ду15).

\* - .5

80

**Размеры в процессе производства могут незначительно измениться.**

ООО "Юнитнефтегаз" +7(8452) 39-84-81, 39-76-30 info@td-unitneftegaz.ru

WWW.UNITNEFTEGAZ.COM WWW.TD-UNITNEFTEGAZ.RU